



Innovative Technology

INTELLIGENCE IN VALIDATION

NV11+

“Kompakt-Recycler”

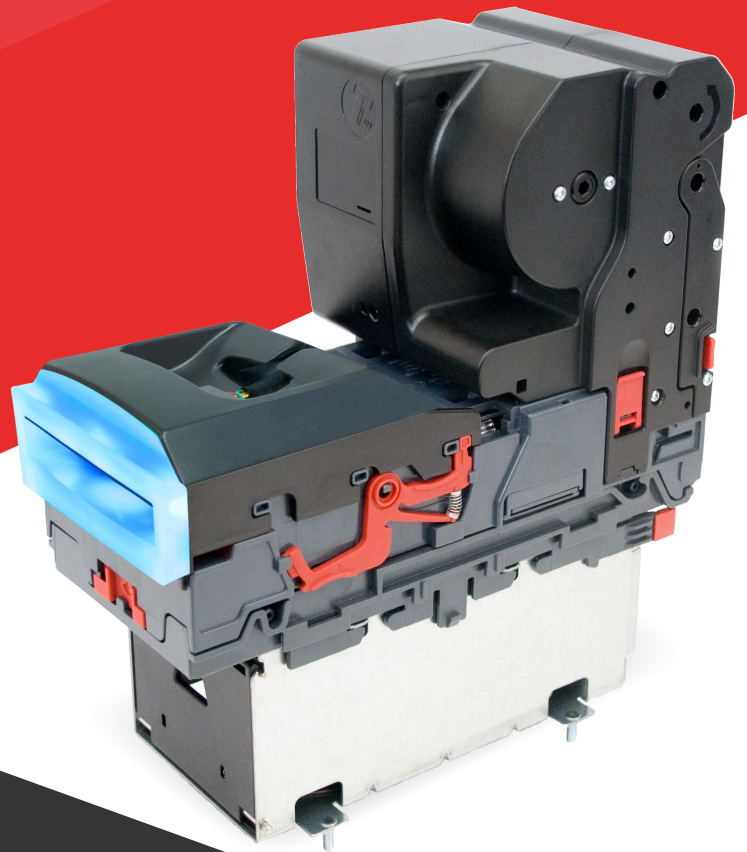

- Marktführer bei den kompakten BanknotenRecyclern
- Bewährte Zuverlässigkeit
- Deutliche Senkung der Betriebskosten
- Maximiert die Automateneffizienz



MERKMALE

- Speichert 30 Banknoten von einem oder mehreren Scheinwerten im Recycler
- Bewährte Zuverlässigkeit
- Weniger Münznachfüllungen
- Einfachste Wartung, kostenlose Software Updates
- Alle Scheine können vom Recycler in den Stapler transferiert werden



VORTEILE

- Geringere Münzbevorratung und maximale Bargeldefizienz
- Niedrigste Betriebskosten
- Senkt Servicekosten
- Zukunftssicher – schnelle & einfachste Updates mit USB, PC oder Handprogrammiergerät
- Niedrige Unterhaltungskosten



Innovative Technology

INTELLIGENCE IN VALIDATION

Technische Spezifikation

Stromversorgung

Betriebsspannung: 1V

Standby: 350mA

Annahmevergang: 3A

Max. Stromaufnahme: 3.5A

Protokolle

SSP
ccTalk
MDB

Interfaces

USB

Open collector

Spezifikation Banknoten

Breite: 60 - 82mm

Länge: 115 - 150mm

Recycler Kapazität

30 Noten

Frontblenden

82mm Standard

82mm Horizontal

Kassen Optionen

300 Noten Standard

300 Noten Slide

300 Noten Abschließbar

600 Noten Slide

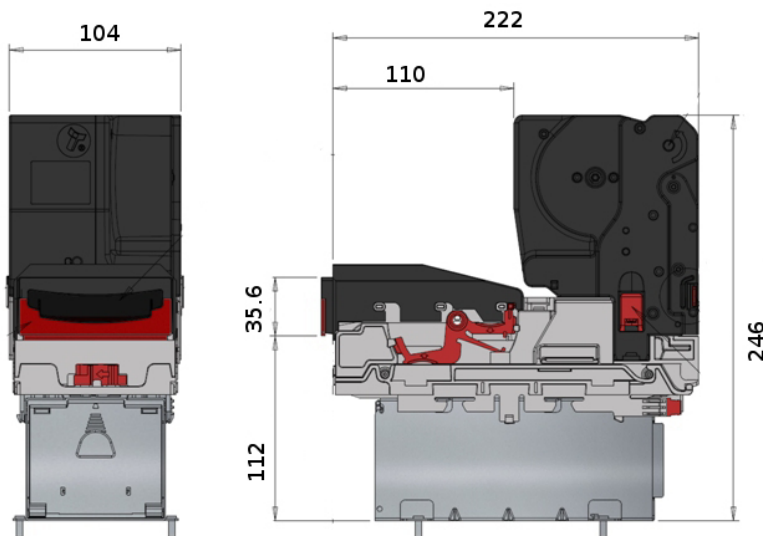

- Gewicht: 2.2kg

**WEITERE
PRODUKTE FÜR DIE
BANKNOTENVERARBEITUNG >>**



Innovative Technology Ltd (UK)
Innovative Business Park
Derker Street
Oldham
OL1 4EQ



+44 (0) 161 626 9999



sales@innovative-technology.com